

СТРМ.453614.001

Рис.1

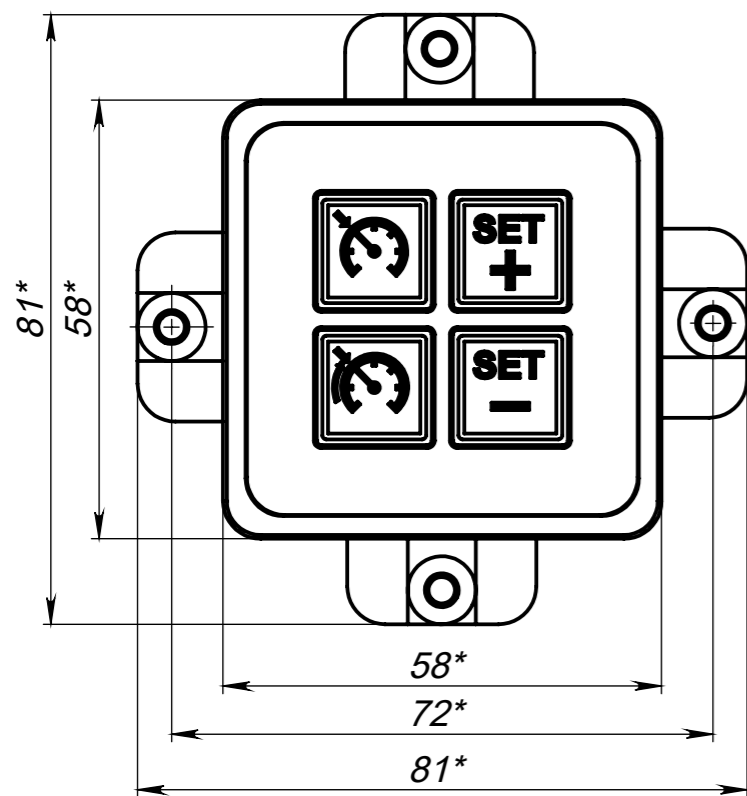

A

XP1

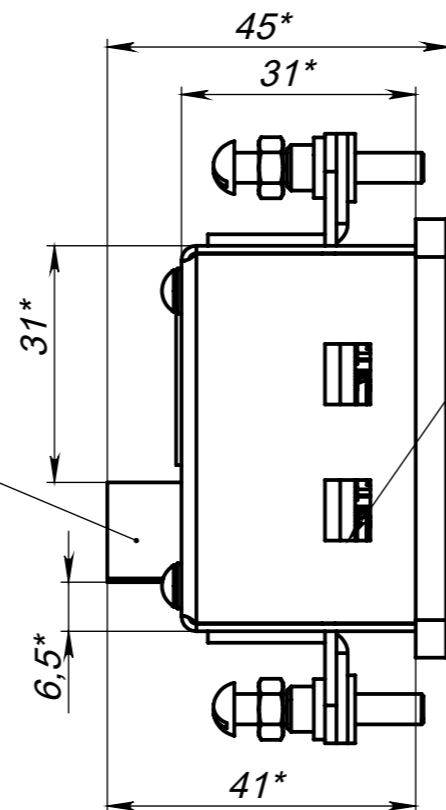

поз.3

Рис.2

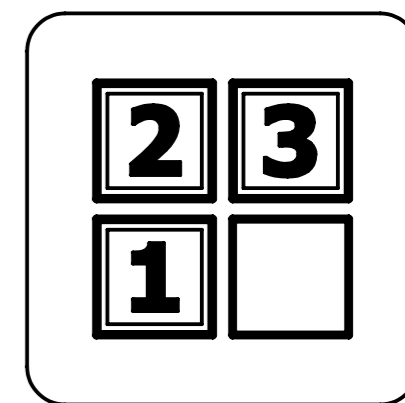

| Обозначение | Код | Наименование | Рис. |
|--------------------|----------|-----------------|------|
| СТРМ.453614.001 | МКК-01 | Модуль МКК-01 | 1 |
| СТРМ.453614.001-01 | МКК-01.1 | Модуль МКК-01.1 | 2 |

Монтаж изделия:

- подготовить монтажное отверстие в соответствии с размерами, толщина пластины монтажного отверстия - 1...4 мм;
- нанести на кромки монтажного отверстия клей-герметик Efix MS2200, если требуется защита от проникновения влаги внутрь по стыку монтажа;
- установить изделие в монтажное отверстие;
- установить прижимы поз.2 в установочные отверстия поз.3;
- зафиксировать изделие винтами M4x25 поз.1;
- законтрить винты M4 гайками поз.4.

1. *Размеры для справок

2. Разъем XP1:

- кабельная часть ТЕ р/н 2-1318118-6;
- контакт ТЕ р/н 1318107-1, сечение провода 0,5 мм²

Маркировка изделия

XP1

поз.1

поз.4

поз.2

A

51*

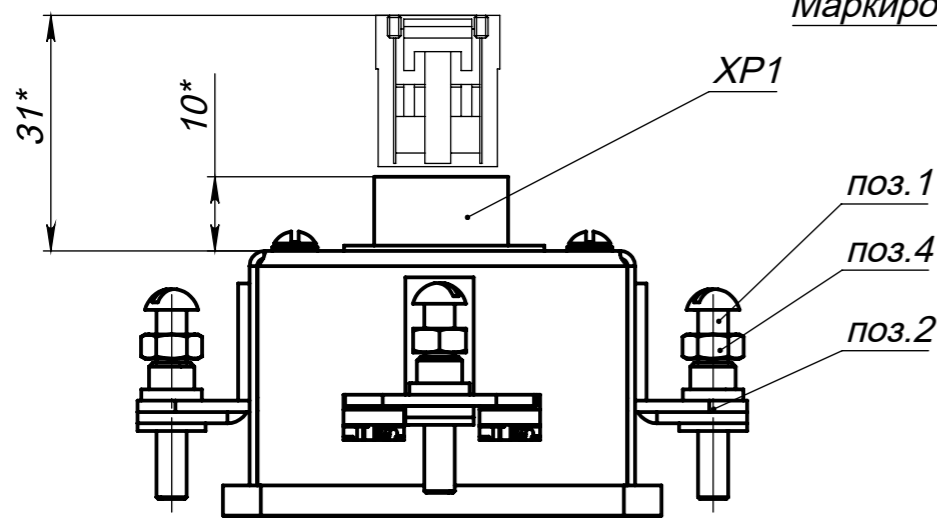

Монтажное отверстие

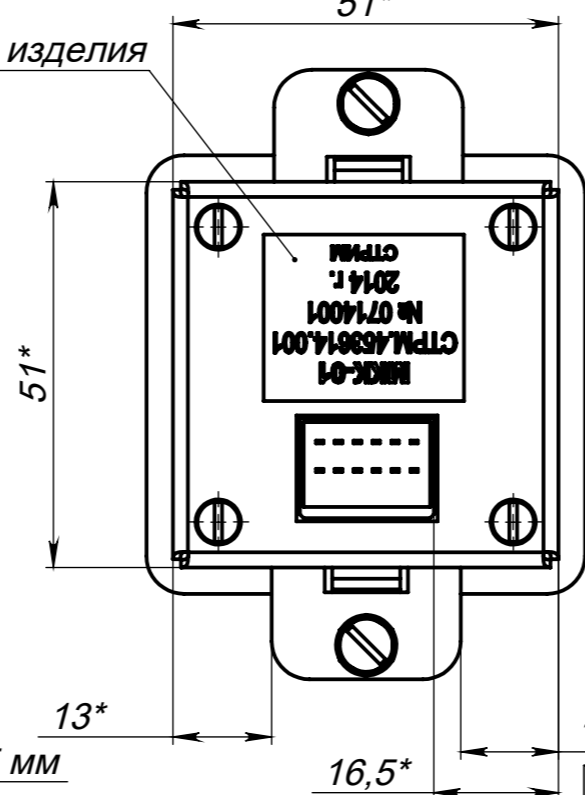

3...5 мм

Зона нанесения клея герметика

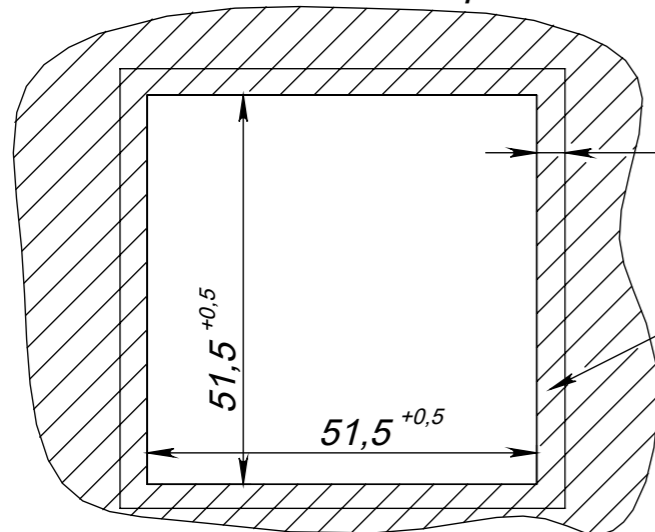

Справ. №

Подп. и дата

Инв. № дубл.

Взам. инв. №

Подп. и дата

Инв. № подл.

СТРМ.453614.001 ГЧ

| | | | | |
|-----------|----------|---------------|-------|------|
| 1 | зам. | СТРМ.14-20 ИИ | | |
| Изм. | Лист | № докум. | Подп. | Дата |
| Разраб. | Кузнецов | | | |
| Пров. | Кусков | | | |
| Т. контр. | | | | |
| Н. контр. | | | | |
| Утв. | | | | |

Модуль МКК-01
Габаритный чертеж

Лит. Масса Масштаб

0,15 кг 1:1

Лист 1 Листов 1

ОДО "СТРИМ"